

1ª ETAPA

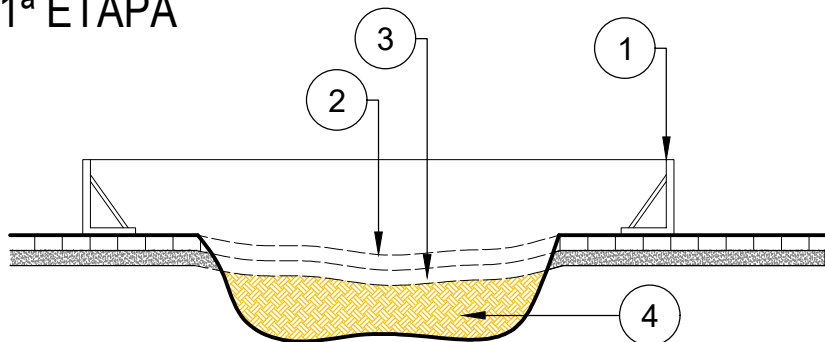

- 1 - Delimitação e sinalização da área danificada a ser reparada;
- 2 - Pavimento danificado a ser reparado (revestimento-paralelepípedo);
- 3 - Pavimento danificado a ser reparado (base-colchão de areia);
- 4 - Sub-base/sub-leito danificado a ser reparado.

2ª ETAPA

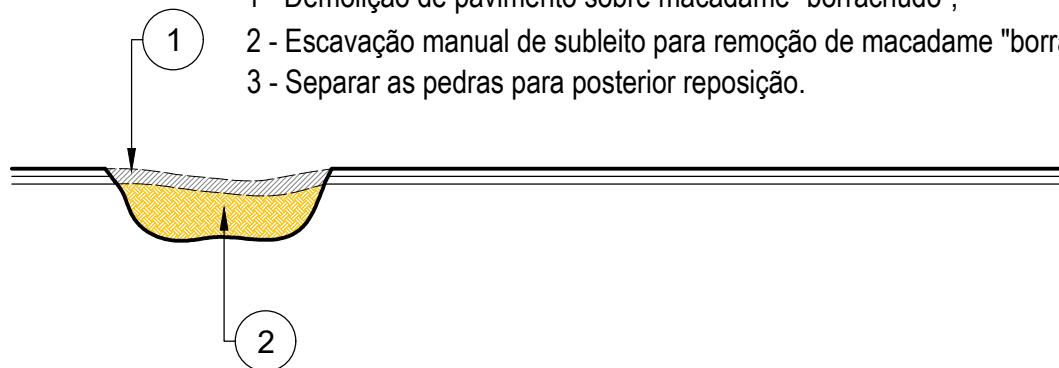

- 1 - Demolição de pavimento sobre macadame "borrachudo";
- 2 - Escavação manual de subleito para remoção de macadame "borrachudo";
- 3 - Separar as pedras para posterior reposição.

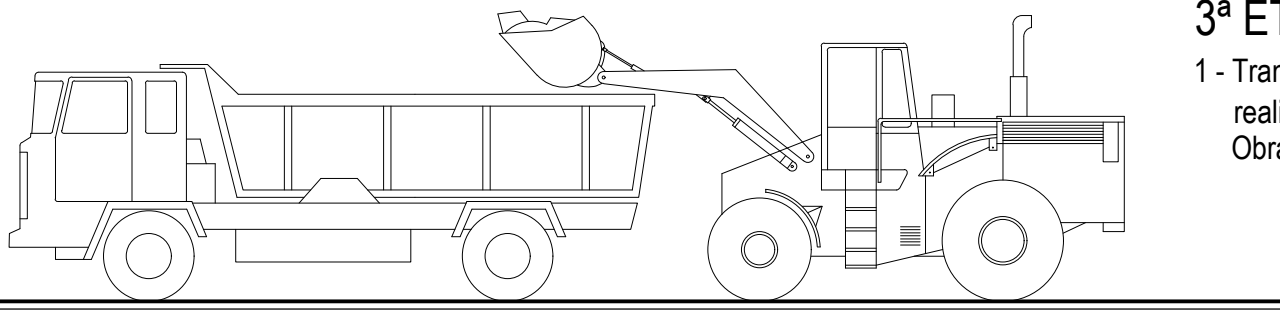

3ª ETAPA

- 1 - Transporte de material escavado com, bota-fora, realizado com a patrulha mecânica da Secretaria de Obras e urbanismo (não contemplado no orçamento).

Proprietário:	Edificação/ Obra: Manutenção de Vias Públicas (Reposição de Pavimento)		
	Local: DIVERSAS RUAS DO MUNICÍPIO – TORITAMA – PE.		
Resp. Técnico:	Proprietário: PREFEITURA MUNICIPAL		Projeto: PAVIMENTAÇÃO
	Prancha: 01/02	Projeto/Desenho: JCarlos	Título: Detalhes Construtivos
			Escala: Sem Escala